

# КОЛОДЕЦ КС-3 РЕКОМЕНДАЦИИ ПО УСТАНОВКЕ

Установка колодца выполняется в подготовленный котлован, глубиной, определяемой соответствующей проектной задачей. На дне котлована создается утрамбованное песчаное основание, высотой не менее 100 мм, на которое устанавливается колодец или анкерная плита/бетонное основание. После монтажа вводов в колодец производится послойная засыпка котлована песком с дальнейшим его уплотнением.

## УСТАНОВКА ВНЕ ПРОЕЗЖЕЙ ЧАСТИ

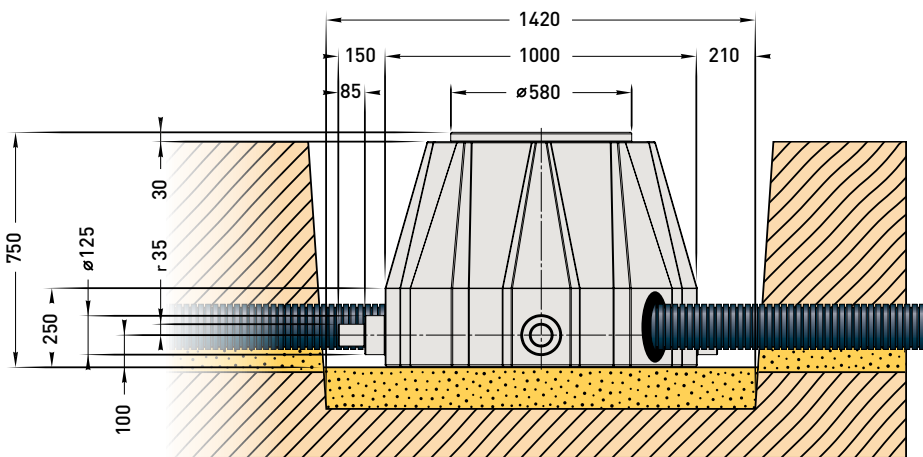

**!** Якорение колодца КС-3  
В случаях установки колодца в местах с высоким уровнем грунтовых вод, во избежание его всплытия, колодец необходимо закрепить на предварительно подготовленном на дне котлована бетонном основании или анкерной плите. Фиксация колодца производится с помощью металлических скоб.

## УСТАНОВКА ПОД ПРОЕЗЖУЮ ЧАСТЬ

